

事業所一覧

支店	所在地	サービスエリア(市・区・町・村名)	お問い合わせ先
南部支店	〒100-8047 港区海岸2-6-13	千代田、中央、大田、高札、墨	03(5722)0111
中央支店	〒113-8502 板橋区国分1-1-2	渋谷、目黒、新橋、中野	03(5722)3111
東部支店	〒135-8003 江東区北七7-4-1	江東、墨田、台東、文京、荒川	03(3842)0111
		葛飾、足立、江戸川、草加、八潮、三郷	03(3933)8361
西部支店	〒167-8533 杉並区溝元1-20-8	杉並区、浦和、朝江	03(3426)1111
		杉並	03(3396)1111
		武蔵野、三郷	0422(54)0111
		幸次郎平、田無、保谷、流山	0424(83)0111
多摩支店	〒190-8517 立川市曙台3-6-11	立川、新井山、平井、国分寺、多摩、稲城、日野、国分寺 武蔵野、府中、東大泉、西武	042(524)2111
		八王子	0420(45)0611
北部支店	〒179-8592 練馬区関2-18-13	練馬、豊島、北、板橋、日光、東庄	03(5394)7700
埼玉支店	〒328-8521 浦和区関戸7-1-1	浦和、大宮、有野、川口、戸田、浦和、赤羽、蕨 上野、伊豆、蓮沼、蓮沼、石巻	048(951)1131
神奈川支店	〒221-8520 横浜市中区新港1-2-1	横浜	045(948)1100
		横浜西、三浦	0460(23)1670
川崎支店	〒213-8521 川崎市川崎区宮前3-1	川崎	044(245)2211
神奈川西支店	〒251-8522 横浜市中区磯子2	磯子、鎌倉、葉山、藤沢	0466(26)0111
		町田、大和、相模原、西沢、海老名、綾瀬、鶴山	042(742)6721
		茅ヶ崎、寒川、平塚、大磯、中井	0463(22)2616
千葉支店	〒261-8501 千葉市中央区本町1-1-8	千葉、四街道、八千代、印旛、六千代、白井、印旛、本郷	043(242)6121
		木更津、君津、袖ヶ浜、富津	0430(23)1246
常陸支社	〒307-8524 常陸那珂市高野山正台2-3-11	常陸、千代、常陸、勝代、常陸	0297(62)6111
日立支社	〒317-8510 日立市本町1-2-2	日立	0294(22)4131
甲府支社	〒400-8524 甲府市中央3-1-12	甲府、玉穂、昭和	0552(53)1341
群馬支社	〒370-8546 高崎市中央1-3-4		027(322)2523
高崎営業所	〒370-8546 高崎市中央1-3-4	高崎、藤岡	027(322)2523
前橋営業所	〒371-8525 前橋市中央3-2-4	前橋	027(221)6666
熊谷支社	〒360-8525 熊谷市中央3-1-1	熊谷、行田、鴻巣、武上、深谷	0465(22)5171
宇都宮支社	〒350-8510 宇都宮市東區4-2-13	宇都宮、上三川	028(834)1911
長野支社	〒380-8510 長野市中央1-1-1	長野	026(226)8161

※ご使用に際しての機器に関するお問い合わせは、ご使用地区の上記事業所または販売店にお願いをします。

販売店名

東京ガス株式会社

〒105-8527 東京都港区海岸1丁目5番20号 TEL 03(3433)2111

■所在地・電話番号などは変更がある場合がありますので、その場合はご連絡願います。(平成11年7月現在)

KOT0506L96A1 P1199-D

保証書  
GT-BHTR-V  
GT-BHTL-V



## ガステーブル 取扱説明書



品名 **MA-A024P-CHR** (機器コード 11-065-01-01097)  
**MA-A024P-CHL** (機器コード 11-065-01-01098)



この説明書は、MA-A024P-CHRで説明されています。MA-A024P-CHLは、チャスバーナーが装備されています。

保証書付

- このたびは、ガステーブルをお買い上げいただきまして、まことにありがとうございます。
- この取扱説明書の15ページが保証書になっています。内容をよくご確認のうえ、大切に保存してください。
  - この取扱説明書を紛失した場合は、お買い上げの販売店にて再購入してください。

取扱説明書

MA-A024P-CHL  
MA-A024P-CHR

11 065 01 01096  
11 065 01 01097

13

01

# こんなに便利、こんなに快適！

## 過熱による天ぷら油火災を防ぎます

■天ぷら油過熱防止機能 (MA-A024P-CHLは、右側)  
鍋底の温度を温度センサーが監視し、万一消し忘れたときでも、油が発火する前に自動的にガスを止め、火を消します。天ぷらなどを煮るときは、必ず操作部に「揚げもの用」と表示されているコンロ側をお使いください。



## 炒めものがシャキッと！

■チャオバーナー (MA-A024P-CHLは、左側)  
強力な炎で中華料理や炒めものが、すばやくシャキッと仕上がります。



## 横に並べて4尾、楽々焼けます

■ヨコ長“ビッグリル”  
どうして、今までタテ長だったの？と思うほどの使いやすさです。並べやすく、しかもラクにひっくり返せます。



中アインセラミックスグリル

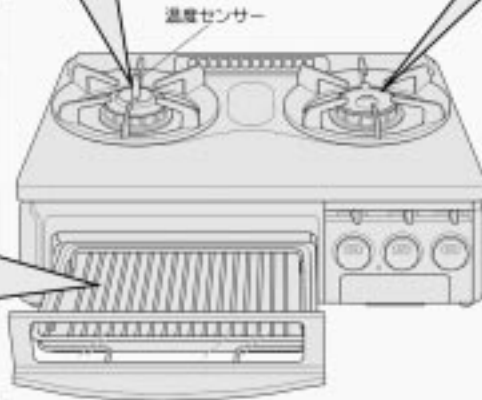

## 奥様のうっかりを見張ります

■立消え安全装置  
煮こぼれや、湯などで炎が消えたとき、安全装置が働き、ガスをストップさせます。

■消し忘れ防止  
点火後、標準バーナー(温度センサー付)は約2秒間、グリルは約2.5分で自動消火します。

■ロック機能  
小さなお子さんの誤使用による、火災やけがを防止します。

## もくじ

(ページ)

<b>まず</b> 確認と準備	2	使用前に
安全上のご注意 ご使用のまえに ●まず、確認しましょう ●準備しましょう	4 6	
<b>すく</b> 使いたいとき	8	使いかた
各部のなまえ/使いかた ●コンロを使うとき ●温度センサーを正しく動かせるために ●グリルを使うとき	8	
<b>もし</b> 必要なとき	10	必要なし
お手入れのしかた	10	
電池交換/別売品/消耗品	12	
故障かな？	13	
アフターサービスについて	14	
寸法図/仕様	14	
保証書	15	

## 適した鍋の種類

揚げもの



鉄やアルミ製の鍋 フライパン 天ぷら鍋

煮ものなど



鉄やアルミ製の鍋 ステンレスやホーロー製の鍋 超絶熱ガラス容器・土鍋

※鍋の種類によっては、サベリやすいものがあります。不安定な状態では使用しないでください。

## 知っておきましょう！

■安全装置が働いたとき、再度点火するには  
①点火/消火ボタンを押し、緑色にする。  
②両目にガスがなくなるまで待ち、  
③再度、点火する。(→3ページ)



### お預め

●煮こぼれや水滴が、交換部品やバーナーキャップに付いていないが確認の後、器具が冷えるまで待ち、十分に拭き取ってください。(点火不良の原因)

# 安全上のご注意 必ずお守りください

お使いになる人や他の人への危害、財産への損害を未然に防止するため、必ずお守りいただくことを、次のように説明しています。

■表示内容を無視して、誤った使いかたをしたときに生じる危害や損害の程度を、次の表示で区分し、説明しています。

	<b>警告</b>	この表示の欄は、「死亡または重傷などを負う可能性が想定される」内容です。
	<b>注意</b>	この表示の欄は、「傷害を負う可能性または物的損害のみが発生する可能性が想定される」内容です。

■お守りいただく内容の種類を、次の絵表示で区分し、説明しています。(下記は絵表示の一例です。)

	このような絵表示は、してはいけない「禁止」内容です。
	このような絵表示は、必ず実行していただく「強制」内容です。

## 警告

分解や修理、改造は絶対しない

分解禁止

ガス漏れや作動不良の原因

火のついたまま持ち運んだり、子供だけで使わない

火災ややけど、けがなど事故の原因

火のついたままや、ガス栓を閉めずに、外出や就寝などしない

ガス漏れや火災の原因

器具の周りには、引火や爆発につながる物を置いたり、使ったりしない

カーテン、油、プラスチック類、じゅうたんやテーブルクロス、紙など

スプレー缶

火災ややけどの原因

グリル排気口をふさいだり、取っ手などを近づけない

グリル排気口

過熱による火災ややけどの原因

## 注意

指定以外の補助具やコンロを覆う物は使用しない

直径36 cm以上の鍋、鉄板、焼き網、煮エゴ、こたく

アルミ製する受け (点火不良の原因)

トッププレート

異味燃焼による一酸化炭素中毒やトッププレートの変色、はく離、器具故障の原因

グリル使用時は必ず水を入れ、使用ごとに冷めてから入れ替える

突起がつかれる程度 (約350 ml)

グリル水入れ皿

たまった炭が燃えて火災ややけどの原因

使用中に、グリルとびらへ水をかけない

水をかけた時、強い衝撃を与えると割れたり、やけどやけがの原因

バーナーキャップやしる受皿は浮いた状態で使わない。また、変形したバーナーキャップも使わない

バーナーキャップ

しる受皿

異常燃焼や器具損傷の原因

使用しないときは、必ずロックをしておく (p.9ページ)

ロックしないと、やけどやけがの原因

■調理以外に使用しない  
洗濯物を乾かしたりすると、火災の原因

■車両や船舶での使用はしない  
器具が傾いたりして、火災ややけどの原因

万一、ガス漏れのときは (爆発や火災の原因)

■ガス栓を閉め、窓や戸を全開にし、ガス業者に連絡する

※異常時はガス栓を閉める

■火をつけた時、電源の「入・切」をしない

炎や火花で引火し、爆発や火災の原因

地震や火災のときは

器具や異常音がしたときまず、ガス栓を閉める



# ご使用のまえに

## まず、確認しましょう

### ●器具と使用するガスの種類は合っていますか (種類が違くと、異常燃焼による火災の原因)



●転居などでガスの種類と異なる場合は  
お買い上げの販売店または、もよりの  
ガス事業者にご連絡ください。

●ご参考(ガスの種類と区分)

種別	LPガス
区分	都市ガス(区分は、13A・12A・6A・9C・11・12・13)

### ●器具との距離は十分ですか (十分な距離がないと、壁などが異常加熱され、 炎や火災の原因)

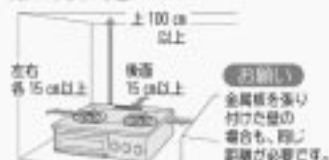

●十分な距離が取れない場合は  
当社指定の防熱板を使用してください。  
(別売品→12ページ)

### ●ゴム管やガスコードを正しく！(ガス漏れや爆発、火災の原因)

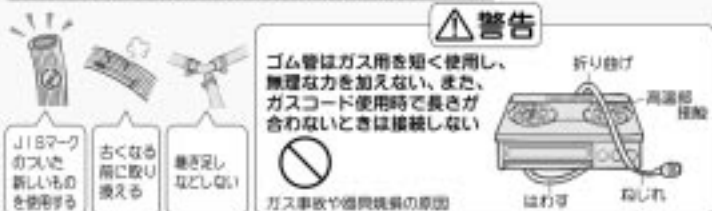

#### ガス接続について

ゴム管で接続する場合と、ガスコンセントで接続する場合があります。  
(ビニール管は絶対に使用しないでください。)

#### ガスコンセント接続について

「ガスコンセント」はガスコードなどを取り付けたと自動的に開検し、取り外すと自動的に閉検します。



## 準備しましょう

### 1 部品を正しく取り付ける

●浮いたり、傾いたりしていないか、確認する。



お取り扱い

●ごこくやグリル排気口カバー、しる受皿は、  
トッププレートへ衝撃を与えないように  
取り付けてください。(フッ素コートはく離の原因)

### 2 ゴム管を接続する

●赤線まで確実に差し込み、  
●ゴム管止めで固定する。



### 4 グリル水入れ皿に水(360 ml)を必ず入れ、カラ焼きする(約15分間)

お知らせ

●グリル排気口以外から煙や臭いが出ます。  
(グリル庫内に付着している油を焼き切るためで異常ではありません。)

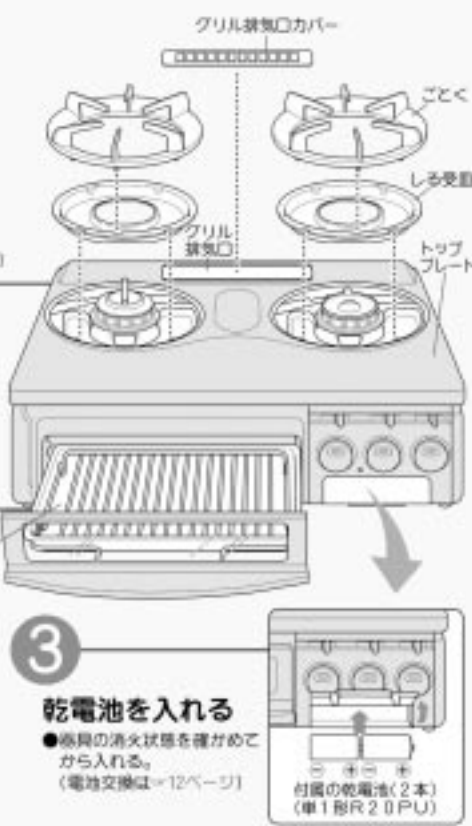

### 3 乾電池を入れる

●器具の消火状態を確かめてから入れる。  
(電池交換は→12ページ)



12ページ

取扱説明書	MA-A024P-CHL MA-A024P-CHR	11 065 01 01096 11 065 01 01097	13	01
-------	------------------------------	------------------------------------	----	----

# 各部のなまえ／使いかた

## 注意

使用中は、やけどや一酸化炭素中毒を防ぐため、次の点にご注意ください。

- 必ず換気をする
- 使用直後は、操作部以外に手を触れない
- 正常に燃えているが、ときどき炎を確認する
- 点火するときは、バーナー付近に顔を近づけたり、グリルとびらを開けてのぞき込まない
- 炎は、鍋底からはみ出さずほど大きくしない

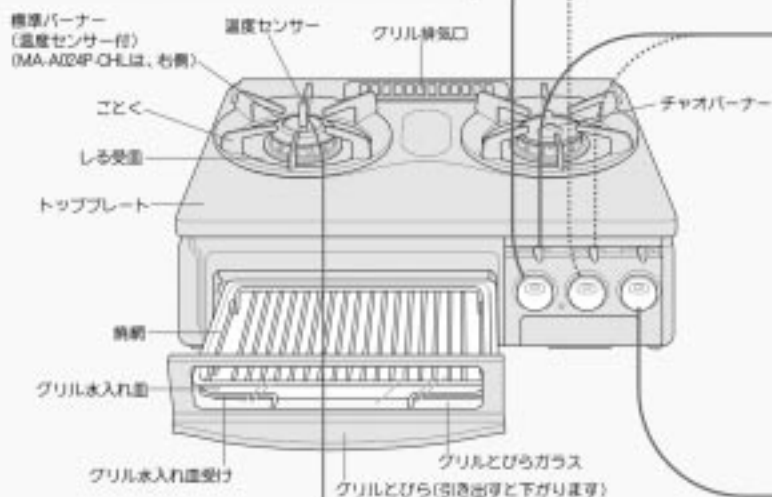

### 温度センサーを正しく働かせるために

鍋と材料の重さが 300 g 以上

天ぷら油の量は 200 ml 以上

鍋の材質は 鉄カアルミ製 (詳しくはP.2ページ)

温度センサーは 傾きがなく、鍋底を 鍋底に密着させる

### 図のような鍋は使わない (使用中の炎火や途中消火の防止)



## コンロを使うとき

【初回】 鍋などを置くときは、トッププレートへ衝撃を与えないようにしてください。(フッ素コートはく離の原因)

- 緑色の表示

ガス栓を開けて 右に回し、ロックを解除

赤色の表示

燃え続けるまで押し続ける (点火→着火)
- 火力を調節する

●ゆっくりと操作する。(早いと火が消える場合があります。)

■消すときは 点火/消火ボタンを押し、消火を確認して左に回してロックする。

## グリルを使うとき

- グリルとびらを引き出し、グリル水入れ皿に「水」(約 350 ml) を入れる

水を入れ換えるときは

グリル水入れ皿を ①止まるまでまっすぐに引き、②持ち上げて引き出す。續けるとグリル水入れ皿が落下しますので、注意してください。
- 食品を置き、グリルとびらを確実に閉める

■点火や火力調節、消火は 「コンロを使うとき」の手順と同じです。(なお、コンロに比べ火力調節幅が狭くなり、炎はほとんど変化しません。)

### グリルの上手な使いかた (中まで火が通り、焦がさず、ほど良い色つけ！)

■焼網の使いわけ ●焼網は、裏表の使い分け

身のうすいもの (高)

身の厚いもの (低)

■焼きかたのコツ

下味(塩等)を付けた魚は揚げやすいため、はじめ強火で、あとは弱火でゆっくりと。

冷凍魚は 解凍してから。

干し魚は 弱火でじっくり。

使いかた

取扱説明書	MA-A024P-CHL MA-A024P-CHR	11 065 01 01096 11 065 01 01097	13	01
-------	------------------------------	------------------------------------	----	----

# お手入れのしかた

## 温度センサー・点火プラグ・炎検出部

- 黄ばみなどの汚れを拭き取る  
(糊けないようにする)  
温度センサーの頭部や点火プラグ、  
炎検出部が汚れたり糊いたりすると、  
立消えや着火不良の原因となります。



**【手洗い】**

- 洗剤は、使用しないでください。  
(故障の原因)

## グリル水入れ皿・グリルとびら・焼網

- 使用ごとにスポンジと洗剤で丸洗いし、拭き取る
- 調理中以外は水を入れたままにしないでください。  
(さびの原因)

### グリル水入れ皿の取り付けかた

凸部を溝へ確実に入れる。



**【手洗い】**

- グリル水入れ皿を腐とさないよう、注意してください。

### グリルとびらの取り外しかた



### グリルとびらの取り付けかた



## 注意

- お手入れはガス栓を閉め、  
器具が冷めてから手袋を  
はめてやる



ヤブコや器具の角などで  
けがを及ぼす原因

**【お読み】**

- シンナーやベンジン、アルカリ性  
洗剤、漂白剤、研磨剤入り洗剤  
などは、使わないでください。  
(塗装の変色、はがれの原因)



グリル排気口カバー

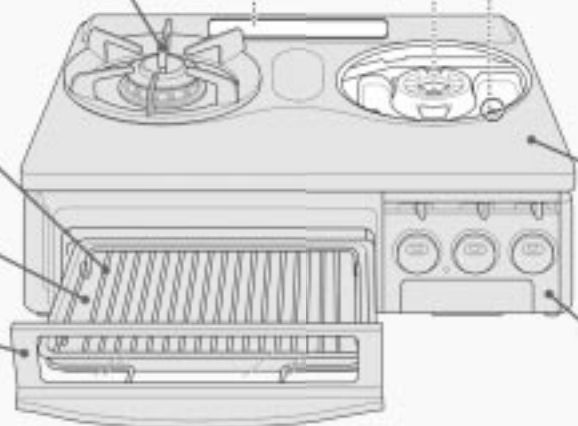

## ごとく・グリル排気口カバー・しる受皿

- 使用ごとにスポンジと洗剤で丸洗いする  
(取り外して、お手入れできます。)

## バーナーキャップ

- 表面はスポンジと洗剤で丸洗いする

- 目詰まりしていたら、  
歯ブラシを使って洗う。[図1]
- バーナーキャップが  
外れにくいときは、右図のように  
マイナスドライバーなどで外す。[図2]



**【手洗い】**

- 強くこすったり、当てたり、キリや  
マイナスドライバーなど硬い物で掃除  
しないでください。  
(傷やゆがみ、異変の原因)
- こまめにお手入れしてください。  
(点火不良や燃焼不良の原因)

- お手入れ後は水気を十分に拭き取り、  
正しくセットする  
「突起部」を「点火プラグ」の位置に  
合わせ、浮いたり、傾いたりして  
いないが確認する。[図3]



## トッププレート(フッ素コート加工)

- 汚れは、その都度必ずスポンジや、ぬれふきんで拭き取り、  
ひどいときは台所用中性洗剤で拭き取る  
(汚れは放置すると、シミやフッ素コートのはく離の原因)

## 外まわり

- 汚れは、ぬれふきんで拭き取る

**【手洗い】**

- 洗剤がきずきに入らないようにご注意ください。  
(器具故障の原因)

※ 汚れたら



## 電池交換／別売品／消耗品

## 乾電池の交換について

- ランプが点滅したら、2個同時に交換してください。
- 交換の目安は1年です。(工場出荷時期によって寿命が短くなっている場合があります。)

## お初らせ

- ランプ点灯時は、チャオバーナーのみ使用できます。

## お読み！

- 異種や新旧の乾電池は使用しないでください。(寿命が短くなる原因)

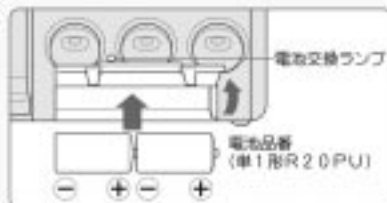

## 別売品

- お買い上げの販売店で、お求めください。

(単位: mm)

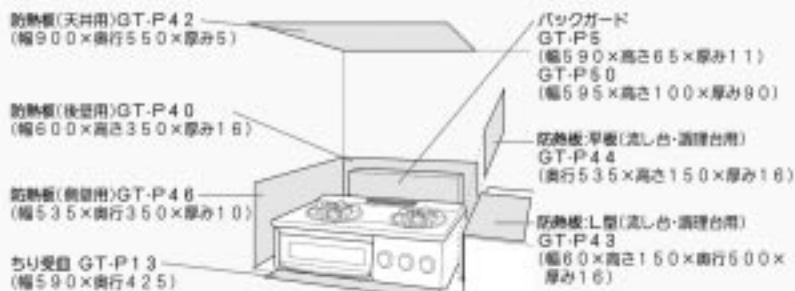

- 取り付け方法 バックガードは、本体後面にはめ込み式。防熱板は、壁や天井にねじ止めします。

## 故障かな!?

故障と思う前に、次の内容に従ってご確認ください。それでも直らないときや原因のわからないときは、ガス栓を閉め、お買い上げの販売店または最よりのガス事業者へご連絡ください。

現象	ご確認ください	ページ
●放電しない ●点火しにくい ●点火してもすぐ消える	●アルミ製のしる受けを使っていませんか? ●ゴム管が折れていませんか? ●ゴム管に空気が残っていませんか? →点火操作を繰り返す ●押し方が不足していませんか? →再度点火操作する ●ガス栓を全開にしていませんか? ●点火プラグ、交換部品やバーナーキャップがぬれたり、汚れたりしていませんか? ●乾電池が2個正しく入っていませんか? ●乾電池が消耗していませんか?	5 6 — 9 — 10・11 7・12 7・12
	●交換部品やバーナーキャップがぬれたり、汚れたりしていませんか? ●バーナー炎口が詰まっていますか? ●バーナーキャップを正しく取り付けていませんか? ●加温器を使用していますか? (水分中のカルシウムにより炎が赤くなりますが、異常ではありません。) ●グリルとコンロを同時に使用していませんか? (炎が赤くなる場合がありますが、異常ではありません。) ●使いはじめは赤くなる場合があります。(異常ではありません。)	10・11 11 7・11 — — —
	●バーナーの炎は、点火プラグや交換部品で短くなります。(異常ではありません。) ●加熱や冷却される際に、金属が膨張や収縮して起こる音です。(異常ではありません。)	— —
●炎が安定しない ●炎が黄色い又は赤い ●使用中、炎が消える ●異常音をたてて燃える	●他のバーナーも同時に放電します。(異常ではありません。)	—
●炎が均一にならない ●点火後や消火後にキシミ音が出る	●他のバーナーも同時に放電します。(異常ではありません。)	—
●点火操作すると他のバーナーも放電する	●他のバーナーも同時に放電します。(異常ではありません。)	—
●ガスの臭いがする	●ゴム管がひび割れたり、穴があいていませんか? →ガス栓を閉め、新しいゴム管と交換する。 ●ゴム管は、確実に接続されていますか?	6 6・7
●温度センサー付コンロ(天ぷら油温熱止機能)使用中 ●調理中に自動消火する ●油温が高くなっても自動消火しない ●点火してもすぐ消える	●鍋の形状や材質が適していませんか? ●アルミ製のしる受けを使っていませんか? ●バーナーキャップやしる受け、ここの取り付けは確実ですか? ●温度センサーに異物や積り、すき間がありませんか? ●温度センサー付コンロを使っていませんか? ●油の量や鍋の重さなど正しく使っていますか? ●鍋底や温度センサーの接触が汚れていませんか? ●乾電池が2個正しく入っていませんか? ●乾電池が消耗していませんか?	2・8 5 7・11 8 8 8 10 7・12 7・12

# アフターサービスについて

## ■サービスを依頼される時は

- まず13ページの「故障がな?」をご確認のうえ、なお異常のあるときはお買い上げの販売店またはもよりの東京ガスにご連絡ください。
- アフターサービスをお申し付けのときは、次のことをお知らせください。

- (1)お客様名、住所、電話番号、通称
- (2)品名-MA-A024P-CHR  
機番コード 11-065-01-01097  
MA-A024P-CHL  
機番コード 11-065-01-01096

- (3)現象一(できるだけ詳しく)
- (4)始動ご希望日

## ■保証について

- 取扱説明書の15ページが保証書になっています。
- 必ず「販売店名、お買い上げ日」などの記入をお確かめになり、保証書内容をよくお読みの後、大切に保存してください。
- 保証期間：お買い上げから1年間  
本製品は一般家庭用の製品です。使用頻度の高い業務用にご使用の場合は、対象外となります。
- 無料修理期間経過後の故障修理については、故障修理によって機能が維持できる場合、有料で修理いたします。

# 寸法図/仕様

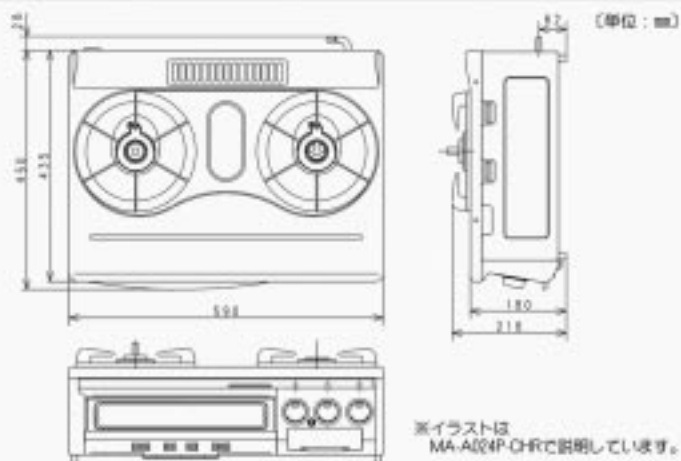

※イラストは MA-A024P-CHRで説明しています。

## 仕様

品名	MA-A024P-CHR, MA-A024P-CHL	
型式	GT-BH7R-V, GT-BH7L-V	
種類	グリル付ガステーブル	
外形寸法	高さ 216 (トップレートまで 180) × 幅 598 × 奥行 478 (mm)	
質量 (本体重量)	10.7 kg	
ガス接続	φ9.5 mmガス用コック	
点火方式	連続放電点火	
安全装置	立消え安全装置・調理油温熱防止装置 (天びら油温熱防止機能)	
使用ガス	1.3A	1.2A
チャオバーナー	4.65 kW (4 000 kcal/h)	4.33 kW (3 720 kcal/h)
標準バーナー	2.97 kW (2 550 kcal/h)	2.77 kW (2 380 kcal/h)
グリル	2.09 kW (1 800 kcal/h)	1.95 kW (1 680 kcal/h)
全ガス消費量	8.80 kW (7 570 kcal/h)	8.20 kW (7 060 kcal/h)

# 保証書

## 保証書

型式名 GT-BH7R-V GT-BH7L-V

品名 MA-A024P-CHR, MA-A024P-CHL

上記機器をお買い上げいただきましてありがとうございます。この保証書は東京ガス供給区域内において都市ガス用としてご使用になる場合、本保証書内容で無料修理をお約束するものです。

記

- (1) 保証期間は、お買い上げの日から1年間とし機器本体を対象とします。付属品は対象外です。
- (2) 万一故障の場合はお買い上げの店、もしくはもよりの東京ガスへお申し出ください。
- (3) サービスが終了した時に保証書をお返しください。
- (4) 保証期間中でありましても次の場合には有料修理といたします。
  - (1) 取扱い説明書によらないでご使用になり故障した場合。
  - (2) お買い上げ後の取付場所の移動、落下等による故障および損傷。
  - (3) 大雨、大雪、地震等による故障、その他不可抗力による故障。
  - (4) お買い上げの店、あるいは東京ガスに、ご連絡なしに変更された場合の故障。
  - (5) 機器に表示してある以外のガスでご使用のため改造された場合。ただし当社都合の場合はそのやまです。
  - (6) 保証書が発行された場合。
- (5) 無料修理やアフターサービス等について、ご不明の場合はお買い上げの店または、もよりの東京ガス支社・営業所にお問い合わせください。

東京ガス株式会社

東京都港区海岸1丁目5番20号  
電話 03 (3433) 2111

年月日	修理内容	サービス員印

お買い上げ日	年 月 日	裁者印
販売店名		
住所		
電話番号	(   ) -   -   -   -	

- お客様へ
1. この保証書をお受取りになる時に販売年月日、販売店名、裁者印が記入してあることを確認してください。
  2. 本保証書は再発行いたしませんので紛失されないよう大切に保管してください。
  3. 無料修理期間経過後の故障修理等につきましては取扱説明書をご覧ください。
  4. この保証書によって、お客様の法的上の権利を制限するものではありません。