

取扱説明書

RN-410T-MCK	<RR05MLT>
RN-414T-MCK	<RR07MLT>
RN-420T-MCK	<RR10MLT>

2	6	7	8	1	3	7				
2	6	7	6	1	3	8	1	3	0	1
2	6	7	4	1	3	9				1

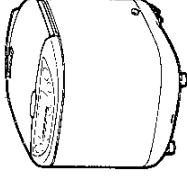

家庭用

電子ジャー付ガス炊飯器

RN-410T-MCK・RN-414T-MCK・RN-420T-MCK

品名
標準コード

取扱説明書

保証書付

型式名
RR-05MLT
RR-07MLT
RR-10MLT



TOKYO GAS

TOKYO GAS

販売店名

製造者
関東支社
本社

リンナイ株式会社
東京都品川区東品川丁目6番6号 電話03(3471)8482 〒140-0602
名古屋市東区福住町2番26号 電話052(351)8211(内) 〒454-0802

19990415-56100
V2.3

RN-410T-MCK <RR05MLT>
 RN-414T-MCK <RR07MLT>
 RN-420T-MCK <RR10MLT>

2 6 7 8
 2 6 7 6
 6 6 7 4
 1 1 1
 3 3 3
 7 7 8 9
 1 3 0 2 1

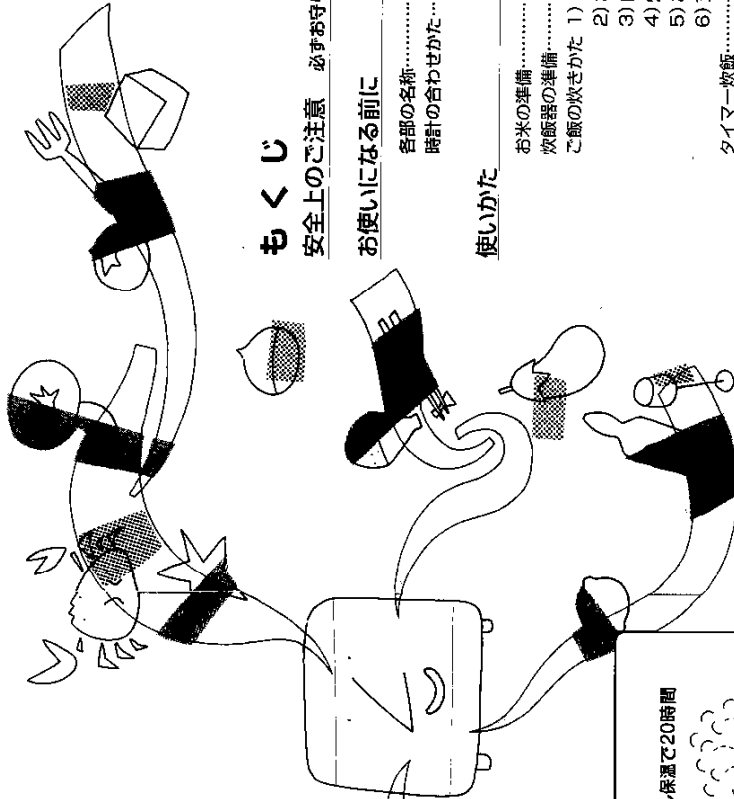

ごあいさつ

このたびは、東京ガスの電子ジャー付ガス炊飯器をお求めいただきましてありがとうございます。
 ●ご使用前に、この取扱説明書を必ずお読みいただき、正しくお使いください。
 ●この取扱説明書の28ページが保証書になっています。内容をよく確認の上、大切に保存してください。
 ●本製品は家庭用ですので、業務用にお使いになると著しく機器の寿命が短くなります。

かまど炊きと同じおいしさ

1. 薪に負けないガスの強火

2. 釜全体をムラなくつつみ炊き

3. 5.5mmの鍋物厚蓋

4. かまど炊き職人の技をマイコンが記憶

かニ穴やうすらすらできるこげはガスならではの強火、おいしさの証です。

もくじ

安全上のご注意 必ずお守りください.....3

お使いになる前に.....7

各部の名称.....7
 時計の合わせかた.....9

使いかた

お米の準備.....10
 炊飯器の準備.....10
 ご飯の炊きかた 1) 白米.....11
 2) お好み炊飯調節.....13
 3) 白米お急ぎ.....15
 4) 炊き込み・おこわ.....15
 5) おかゆ.....16
 6) 玄米.....17
 タイマー炊飯.....17
 保温 通常保温と長時間保温.....19
 再加熱.....20
 調理タイマー.....21
 お手入れ.....23

困ったときは

こんな表示がでたときは.....25
 故障かな?と思ったらときは.....26
 仕様.....27
 長時間使わない場合.....28
 アフターサービス.....28
 保証書.....29

上手に保温
 長時間保温
 ガスと蒸気のダブル保温で20時間
 おいしさを長持ち
再加熱
 いつでもアツアツ
 炊きたての
 おいしさを再沸

調理タイマー
 蒸し焼きケーキやカスタードプリン
 などお子様でも簡単に操作が
 できます。

お好み炊飯調節
 カレーやおすしには
 かためのおつきり
 ごはん
 お弁当には冷めても
 おいしいやわらかめ
 のもちもちごはん
 かたさ・ねばり・
 こげめがお好みや
 メニューに合わせて
 調節できます。

炊き分けメニュー
 白米
 白米お急ぎ
 炊き込み・おこわ
 おかゆ
 玄米

5種類の炊飯
 レパートリー

安全上のご注意

必ずお守りください

この取扱説明書および製品には、お客さまや他の人々への危害や財産への損害を未然に防止するために、いろいろなお知らせをしています。
その表示は次のようになっています。内容をよくご理解のうえ本文をお読みください。

表示

- △ 危険** この表示を無視して、誤った取扱いをすると、人が死亡、重傷を負う危険、または火災の危険が差し迫って生じることが想定されています。
- △ 警告** この表示を無視して、誤った取扱いをすると、人が死亡、重傷を負う可能性、または火災の可能性が想定されています。
- △ 注意** この表示を無視して、誤った取扱いをすると、人が傷害を負う可能性や物的損害の発生が想定されています。

絵表示について次のような意味があります。

- △ 一般的な危険・警告・注意
- ⊘ 一時的な禁止
- ⊘ 火気禁止
- ⊘ 必ず行う
- ⊘ 感電注意
- ⊘ 高温注意
- ⊘ 分解禁止
- ⊘ 接続禁止
- ⊘ 電源プラグを抜く

危険

■ ガス漏れに気づいたら絶対に火をつけたり、電気器具のスイッチの「入・切」、電源プラグの抜き差し、周辺の電話を使用しない

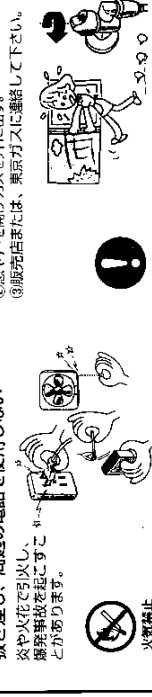

炎や火花で引火し、爆発事故を起こすことがあります。



① すぐに使用をやめ、ガス栓を閉める。
② 窓や戸を開けガスを外に出す。
③ 販売店または、東京ガスに連絡して下さい。



警告

■ 必ず銘板に表示してあるガス種(ガスグループ)・電源(AC100V)を使用する
使用ガス・使用電源が一致していない場合、そのまま使用すると不完全燃焼により、一酸化炭素中毒になったり、爆発火でやけどしたりすることがあります。また、故障の原因にもなります。
使用ガスがわからない場合はお買い上げの販売店、またはより東京ガスにご連絡ください。
※ 販売店または、東京ガスの種類が銘板の表示と一致していることを確認してください。

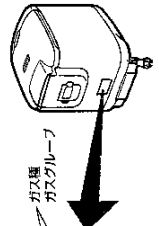

《銘板の例》

形式の呼び	12A-13A	都市ガス用
kW (kcal/h)	12A	13A
(ガス消費量)	ガス消費量	
使用電源および電源電圧	AC100V	
(電源周波数および電源電圧)	YS	



ガス種・電源の確認

取扱説明書

RN-410T-MCK <<RR05MLT>>
RN-414T-MCK <<RR07MLT>>
RN-420T-MCK <<RR10MLT>>

22678413031
22678413031
22678413031

警告

■ 設置するときは可燃物との距離を確実に離す
可燃物からの距離が近いと火災の原因となります。火災予防条例で定められています。必ず守ってください。
また可燃性の壁にステンレス板などを貼った場合でも可燃物と同様の距離が必要です。

● 可燃物の壁から10cm以上、上方から30cm以上離さない場合
防熱板を壁に取り付けてください。
※防熱板についてはお買い上げの販売店またはより東京ガスにお問い合わせください。

● 周囲の壁などが木材のような可燃物の場合
周囲の壁から10cm以上、上方30cm以上必ず離してください。

■ 機器を設置した後、周辺を改造する場合も設置基準を守る
所り戸棚などを付ける場合も可燃物との距離を確実に離し基準を守ってください。

■ 接続は必ず専用のガスコードを使用する
傷んだガスコードは使用しない。
誤った接続は、ガス漏れや火災の原因となります。

正しい接続

誤った接続

- ガス用ゴム管やビニール管の使用禁止
- 器具用スリムプラグ取り付け禁止
- ゴム管用プラグ・カチットの取り付け禁止

お願い

- ガス接続部に腐がついたり、汚れや異物が付着するとガス漏れの原因になります。ていねいにお取扱いください。また、お使いにならないときは、お買い上げの際に取り付けられたいたキャップをはめてください。
- 機器に接続しているガスコードのスリーブ(金属部)が電圧などに当たると、ガスコードが腐食し、差し込まれていないことを確認してください。

ガスコンセント接続について(お部屋のガス栓がガスコンセントの場合)

「ガスコンセント」は、ガスコードなどを取り付ける時自動的に開栓し、取外すと自動的に閉栓します。

- 開栓するときは「カチット」と「カチット」を同時に押さえます。
- 取外すときは「カチット」を同時に押さえます。

■ ガスの接続がわからない場合はお買い上げの販売店またはより東京ガスにご連絡ください。

安全上のご注意

必ずお守りください

<p>警告</p> <ul style="list-style-type: none"> ● 炊飯器の上や周囲にカーテン、重いものぶくろなどの可燃物やスプレーなどの引火性のものは置かない 火災の原因となります。 	<p>警告</p> <ul style="list-style-type: none"> ● 炊飯中に持ち運ばない 炊飯中は高温のため危険です。転倒すると火災、やけどの原因となります。 	<ul style="list-style-type: none"> ● 子どもや取り扱いに不慣れな方だけで使わない やけど、感電、けがをします。恐れがあります。 	<ul style="list-style-type: none"> ● 落下物の恐れのある棚の下や新聞紙、ビニールシートなどの熱に弱い軟物の上で使わない 火災の原因となります。 	<ul style="list-style-type: none"> ● 電源プラグのほこりはふき取る 火災の原因となります。
<ul style="list-style-type: none"> ● 炊飯器に手を加えない お手入れが必要などころ以外は絶対に分解したり修理、改造はしない。火災、けがの原因となります。 	<ul style="list-style-type: none"> ● 給排気口やすき間にビンや針金などの金属物など異物を入れない 感電や異常動作をしてけがをする恐れがあります。 	<ul style="list-style-type: none"> ● 機器を水につけたり、水をかけたりしない ショート、感電、不完全燃焼の原因となります。 	<ul style="list-style-type: none"> ● 炊飯器の換気口(排気口)は常に確保し、使用中は換気する 不完全燃焼の原因となります。 	<ul style="list-style-type: none"> ● 炊飯器の下部にガス検知器を閉める ガス検知器を閉める

<p>注意</p> <ul style="list-style-type: none"> ● ガスコードは炊飯器の下敷を通さない ● ガスコンロ口など他の熱源にふれない ● 無理に折り曲げたり、引っ張ったり、ねじったコードを編める原因となります。 	<ul style="list-style-type: none"> ● 釜線センサー・感熱部はいつもきれいにしておく 濡れた手で炊飯器のまわりのあいに汚れ物があるとセンサーが正常に働かないことがあります。 	<ul style="list-style-type: none"> ● 濡れた手で電源プラグをさわらない 感電の恐れがあります。 	<ul style="list-style-type: none"> ● 高温の排気、蒸気に注意 ● 炊飯中、炊飯直後は操作部・キャッチボタン以外は手を触れない 	<ul style="list-style-type: none"> ● 専用炊飯がま以外は使用しない 過熱、異常燃焼による故障や火災の原因となります。 	<ul style="list-style-type: none"> ● 雷の恐れがあるときは使用を中止し、電源プラグを抜く 過電流による故障の原因となります。
<ul style="list-style-type: none"> ● 水のかかるところやガスコンロなど他の熱源の近くでは使わない 故障、火災の原因となります。 	<ul style="list-style-type: none"> ● 電源コードは加工したり、無理に曲げたり、たばねたりしない ● たこ足配線しない 火災、感電の原因となります。 	<ul style="list-style-type: none"> ● 電源プラグを抜くときは、必ず先端の電源プラグを持って行う 感電やショートして発火する恐れがあります。 	<ul style="list-style-type: none"> ● 雷の恐れがあるときは使用を中止し、電源プラグを抜く 過電流による故障の原因となります。 	<ul style="list-style-type: none"> ● 車庫船庫での使用はしない 使用中に機器が熱いしたり、火災ややけどの原因となります。 	<ul style="list-style-type: none"> ● 強い風の吹き込み場所では使用しない 炊きむらなど、おいしく炊けない原因となります。

安全上の注意 必ずお守りください

取扱説明書

RN-410T-MCK <RR05MLT>
RN-414T-MCK <RR07MLT>
RN-420T-MCK <RR10MLT>

2 6 7 8 1 3 7
2 6 7 6 1 3 8
2 6 7 4 1 3 9

13041

各部の名称

■本体

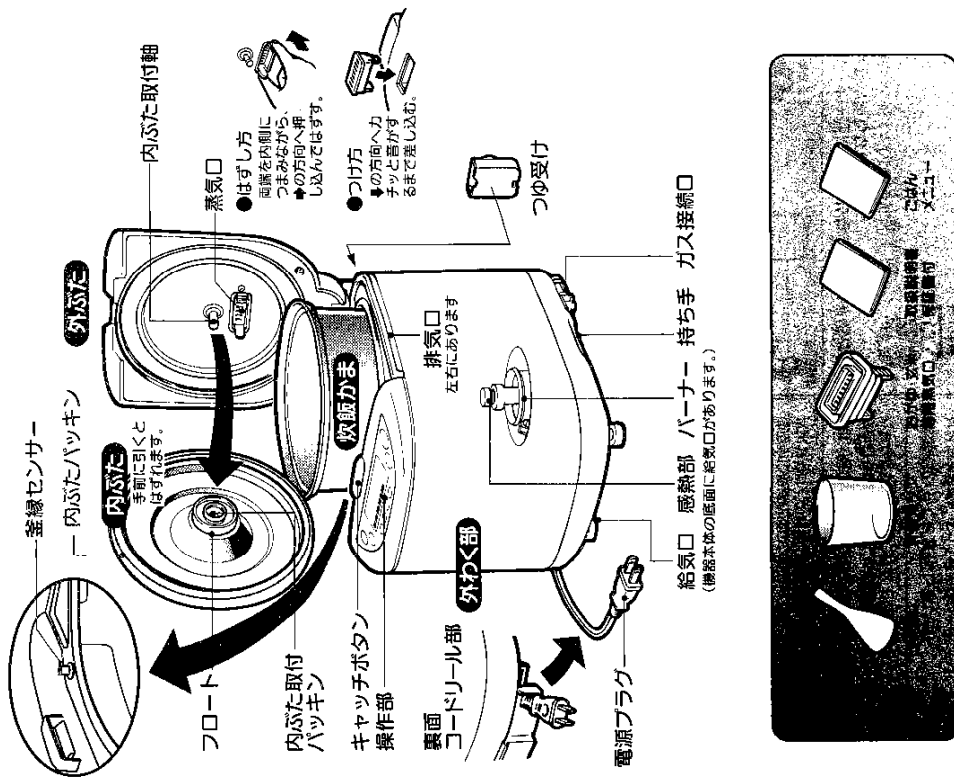

取扱説明書

RN-410T-MCK <RR05MLT>
 RN-414T-MCK <RR07MLT>
 RN-420T-MCK <RR10MLT>

2 2
 6 6
 7 7
 8 6
 1 1
 0 0
 0 0
 7 8
 9 9
 1 3 0 5 1

■操作部

【注意】 キーは「ピッ」と音が鳴るまで確実に押ししてください。
 (マイコン制御ですので押し続ける必要はありません。)
 (15秒以上押し続けると異常と判断し、故障表示することがあります。)
■ キーを押す時は必ず手で操作してください。濡れた手で操作しないでください。

電源プラグをコンセントに差し込みます
表示は説明のため全て表示しています。実際は動作状態に応じて表示されます。

保温/長時間キー

- 保温したいときに押しします。白米、白米お粥、玄米は炊きあがり後自動的に保温になります。
- 通常保温したいときは、通常保温解除すべく1回押しします。

予約/時計キー

- 予約と時計の機能はセットするとき押しします。
- 現在時刻をセットするときは5秒以上押しします。

切キー

- キーの押しまちがいで取り消したいときに押しします。
- タイマー予約の取り消しや炊飯・保温をしないときに押しします。

炊飯/再加熱キー

- 炊飯 タイマー炊飯すると共に押しします。炊飯をアラツツに強制します。
- 保温中に強め直し(保温中に1回押す)炊飯中、再加熱中はキーが赤色に光ります。

現在時刻(時計)表示
タイマー予約表示
保温解除時間表示
調理タイマー設定時間表示

時/分キー (表示消灯/点灯キー)

- 現在時刻・予約時刻合わせやお好み炊飯調節を行うときに押しします。
- 【時】 現在時刻・予約時刻合わせ。
- 【分】 合わせ。
- 【時】 ぬぼり・かたさ・こげめの調節。
- 【分】 ぬぼり・かたさ・こげめの調節。
- 【時】 省エネのため使用してほしくないとき押すと表示を消灯(点灯)します。

メニューキー

- メニューを選ぶときに押しします。(キーを押すごとにメニューがかわります。)
- 白米・白米お粥・炊き込み
雑穀米・玄米・お粥

調節キー

- ぬぼり・かたさ・こげめをセットするときに押しします。(キーを押すごとに調節内容がかわります。)
- ぬぼり → かたさ → こげめ
調節表示

燃焼表示
火がついていると表示します。炊飯中に中央の炎マークは消灯することもあり、必ずお粥調理は炊きあがり後、両側の炎マークは、炊飯中点灯しています。

時計の合わせかた

注意 タイマーを使って炊く場合は、現在時刻が正しくセットされていないと、ご希望の時刻に炊きあがりません。

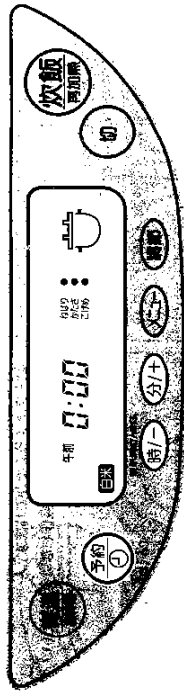

1 予約時刻の点滅が現在時刻の点滅に変わるまで5秒以上押す

予約時刻の点滅が現在時刻の点滅に変わるまで5秒以上押す

お知らせ音の後、現在時刻が点滅

2 時刻をセットする

時刻をセットする

「時刻」をセット中「分」は点滅しています。

3 再度押す

再度押す

時刻合わせ完了

- どの手順でも次の手順まで約7秒以内に操作しなければ、表示中の時刻数字がセットされず、表示されます。

●はじめにお使いのとき、全表示を点灯後、午前0:00が出たときは「時計の合わせかた」で現在時刻をセットしてください。

●時間以上電源プラグを差し込んでおけば、電源プラグを差し込み込むと、現在時刻が表示されます。

●電源などにより、多少変わる場合があります。その場合、「時計の合わせかた」で合わせ直してください。(炊飯中、タイマー予約中、保温中は合わせ直しかできません。)

使用前の準備 お米の準備

1 付属の計量カップでお米を計る

計量カップでお米を計る

すりすり1杯 約180g(約1合)です。

計量カップの方が正確です。炊きあがりが出たら、付属の計量カップで確認しましょう。

2 たつぷりの水で手早くとぐ

たつぷりの水で手早くとぐ

- ① たつぷりの水で手早くかき混ぜ、表面のゴミを洗い落とす。
- ② 水をさらし、やさしく、ジャカジャカとリズムよく米をとぐ。
- ③ 白い汁を、水で洗い流す。
- ④ ②、③を2回繰り返す。3分以内にとぎ終る。

※ 時間がかかりすぎたり、とぎ足りないと黄ばみやけが強く、炊きあがり悪くなります。

お願い

- ※ 糸のフック加工を維持させるためには、ボールなどを併用ください。
- ※ 米粒を砕かないために、泡立て器などは使わないでください。

3 メニューに合わせて水加減する

メニューに合わせて水加減する

- 明るく、水平な台の上でお米を水平に盛り、炊飯量に合わせて目盛りまで水を入れてください。左側にある目盛りが同じ高さになるように合わせると正確です。
- かたさは「調節」キーで選択できます。
- さらに好みのかたさに炊きたいときは、目盛りの中央の範囲で水加減してください。

使いかた

使用前の準備 炊飯器の準備

1 炊飯かまをセットする

炊飯かまをセットする

- 炊飯かまの外側と底、縁の部分の水分や、米粒などの異物はふき取ってください。

異物が付着しているとおいしく炊けない原因となります。

2 内ぶたをつけ、外ぶたを閉める

内ぶたをつけ、外ぶたを閉める

- 内ぶたがついていることを確認し、カチッと言音が出るまで閉めてください。

電源プラグを差し込み、ガス栓を全開にする

取扱説明書

RN-410T-MCK <RR05MLT>
 RN-414T-MCK <RR07MLT>
 RN-420T-MCK <RR10MLT>

2 2 7 8 1 7 1 3 0 6 1
 6 6 7 7 1 1 3 3 8 9
 4 4 1 1 3 3 8 9

ご飯の炊きかた

白米 (洗米すぐ・洗米おき)

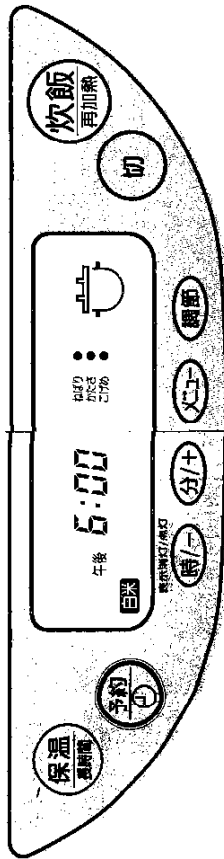

取扱説明書

RN-410T-MCK <RRR05MLT>
 RN-414T-MCK <RRR07MLT>
 RN-420T-MCK <RRR10MLT>

2
6
2
6
7
7
8
4
1
1
3
3
3
7
8
9
1
3
0
7
1

洗ってすぐのお米を炊く場合(洗米すぐ)

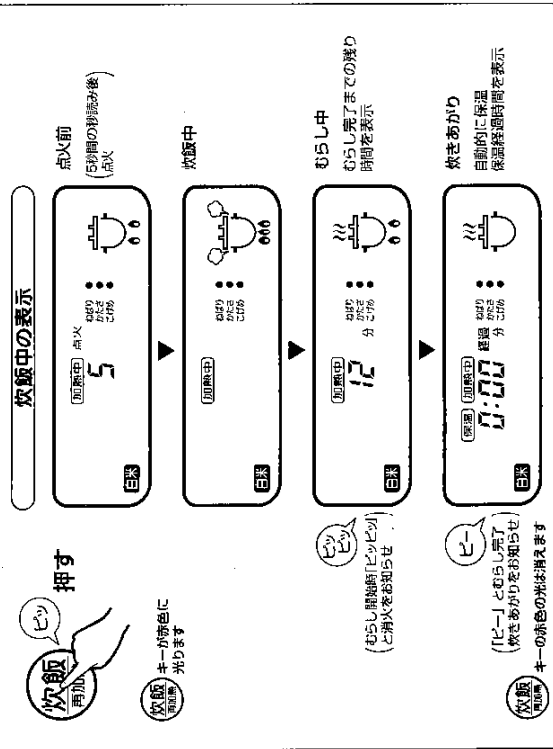

洗ったあとしばらくお水をひいたお米を炊く場合(洗米おき)

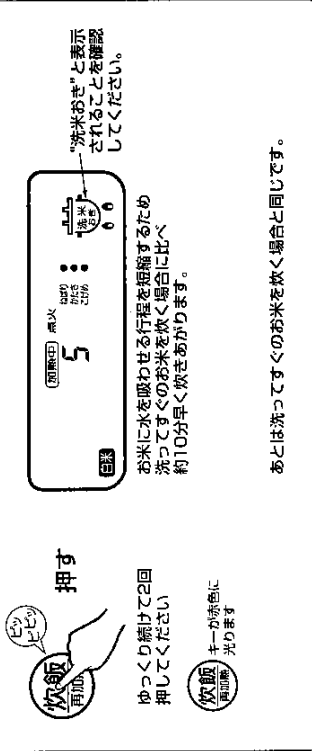

ひたし時間の目安

白米	春～夏	秋～冬
胚芽精米	30分以上	60分以上
輸入米・ブレンド米	60分以上	90分以上
占米		

ただし、12時間以上のひたしおきは個々の原因となります。

炊飯 再加熱
 ご飯が炊きあがったら余分な水分をとばし、おいしく食べるために、一度からご飯全体をよくほぐしてください。
 ほぐし忘れると水分が残り、ご飯がべたつく原因となります。

炊き上がりまでの時間の目安(気温・水温・米質により変化します).....

品名	炊飯量(カップ)	時間(分)	
		洗米すぐ	洗米おき
RN-410T-MCK	1~5.6	約39~43	約29~31
RN-414T-MCK	1~7.8	約39~45	約29~32
RN-420T-MCK	2~11	約40~47	約30~35

ご飯の炊きかた

お好み炊飯調節

- カレーやおすしには、かためのあつさりごはん。お弁当には冷めてもおいしいやわらかめのもちごはん。
- ねばり・かたさ・こげめをお好みのメニューに合わせて調節できます。
- 0を基準に+5~-5(1段階)まで調節できます。

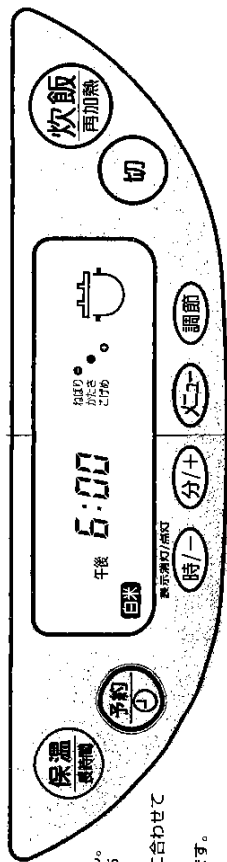

1 **調節**を押す (ピッ)

調節キーを押すことにより、**ねばり**、**かたさ**、**こげめ**の順に点灯、設定したいところに合わせる。

2 **時/分**を押す (ピッ)

調節キーを押すと、**分/+**キーで+5段階、**分/-**キーで-5段階の調節が可能です。

3 **再度調節**を押す (ピッ)

設定完了

※途中**切**キーを押すと取り消しとなり前回の設定に戻ります。

あとは**炊飯**を押して炊飯します。(炊飯)キーが青色に光ります。

※一度選んだ「ねばり・かたさ・こげめ」は記憶されますので毎回合わせる必要はありません。次に変更するまで記憶されています。

お好み調節のポイント

メニュー	ねばり	かたさ	こげめ	備考
お弁当	+2~+5	-2~-4	0	冷めてもいいやわらかめのもちもちとした炊き上がり
おすし	-3	+3	0	お粥を含みやすく選んでもべつつかないさっぱりとした炊き上がり
カレー	-2~-5	+2~+5	0	カレーを選んでもつかないさっぱりとした炊き上がり
炒飯・ピラフ	-5	+5	0	一粒ずつほぐれるばらっとした炊き上がり
こってり洋食	0~+4	0~+2	0~+3	ハンバーグやフライドチキン、お肉がめりめりしっとりした炊き上がり
あつさり和食	-2~+1	-2~-0	0~+3	焼き魚や煮物に良く合うあつさりやわらかめ

※「ねばり」「かたさ」は水量・ひたし時間・お米の銘柄で変化します。あくまで目安としてください。
※基準の「0」では、新米はやわらかめに、夏場のお米や古米はかために炊きあがりますのでお好みに合わせて調節してください。

調節キーによるごはんの変化

	「+」調節	「-」調節
ねばり	もちもち	あつさり
かたさ	かため	やわらかめ
こげめ	こげ色つき(強)	こげ色なし(弱)

- 洗米おき炊飯での「かたさ」調節はかまの三角目盛りで行ってください。
- 調節メニューで不足の場合は、水量も合わせて調節してください。
- 「かたさ」調節を行うと炊飯時間が変わります。やわらかくすると時間が長くなります。

調節できるメニュー

	ねばり	かたさ	こげめ
白米	○	○	○
白米 お急ぎ	○	○	○
炊き込み(ほたて)	○	○	○
おかゆ	○	○	○
玄米	○	○	○

白米 炊き込み 玄米 } 「こげめ」のみ調節できます。
かたさの調節は水量を増減してください。

ご飯の炊きかた

- 白米お急ぎ
- 炊き込み(おこわ)
- おかゆ
- 玄米

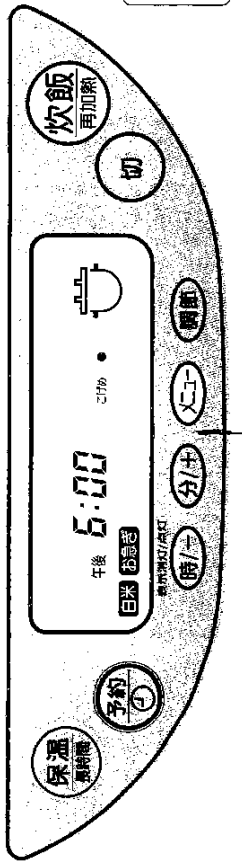

取扱説明書

RN-410T-MCK <RR05MLT>
 RN-414T-MCK <RR07MLT>
 RN-420T-MCK <RR10MLT>

2 2 2
 6 6 6
 7 7 7
 4 6 8
 1 1 1
 9 9 9
 7 8 9
 1 3 0 9 1

白米お急ぎ

白米 メニューより約16分早く炊きあがります。

- 炊飯 再炊飯 押して **白米 お急ぎ** に合わせる
白米 お急ぎ 点灯
- 炊飯 再炊飯 押す
「こげぬ」のみ調節できます。
あとは **白米** の場合と同じです。
炊きあがり後、自動的に保温になります。
● 洗米お急ぎ、タイマー炊飯はできません。
● 少しかために炊きあがります。

炊き込み(おこわ)

● お米をじゅうぶんに水にひいた後、調味料・具を加えます。調味料や具が沈むと、うまく炊けない原因となるので、かきまぜず炊飯してください。

- 炊飯 再炊飯 押して **炊き込み** に合わせる
炊き込み 点灯
- 炊飯 再炊飯 押す
「洗米お急ぎ」点灯
「こげぬ」のみ調節できます。
● 具の変質を防ぐためお米に水を吸わせる工程を短縮する「洗米お急ぎ」で炊飯します。
● タイマー炊飯はできません。
● 白米よりこげが強くなります。こげが気になる場合は調節キーで●に合わせてください。
あとは **白米** の「洗米お急ぎ」の場合と同じです。
炊きあがり後は具の変質を防ぐため保温になります。

おかゆ

「ほてりした全がゆ」と「さらっとした7分がゆ」の2種類のおかゆができます。

- 炊飯 再炊飯 押して **おかゆ** に合わせる
おかゆ 点灯
- 炊飯 再炊飯 押す
「こげぬ」のみ調節できます。
あとは **白米** の場合と同じです。
洗米お急ぎ点灯
● 時間がたつと風味を損ねますので炊きあがり後、保温にはなりません。なるべく早くお召しあがりください。
● タイマー炊飯できません。

玄米

全玄米・2分づき米・5分づき米が炊けます。

- 炊飯 再炊飯 押して **玄米** に合わせる
玄米 点灯
- 炊飯 再炊飯 押す
「こげぬ」のみ調節できます。
あとは **白米** の場合と同じです。
炊きあがり後、自動的に保温になります。
● 1~3時間、水にひいた方がよりおいしく炊きあがります。
● じゅうぶんにひいてもおいしく炊きあがるためお米に水を吸わせる工程を短縮する「洗米お急ぎ」で炊飯できます。
● タイマー炊飯できません。

おかゆ・玄米を炊くときは、外気に付いている蒸気口を必ず専用の蒸気口に回しかえてください。(お米はふきまぜほれを) (防止するため。)

炊きあがりまでの時間の目安(水温・具の量により変化します).....

品名	炊飯量(カップ)		時間(分)
	白米お急ぎ	炊き込み	
RN-410T-MCK	1~5.6	1~4	2~4
RN-414T-MCK	1~7.8	1~6	2~6
RN-420T-MCK	2~11	2~8	3~7

炊きあがりまでの時間の目安(気温・水温・米質により変化します).....

品名	炊飯量(カップ)		時間(分)
	全がゆ	7分がゆ	
RN-410T-MCK	0.5~2.0	0.5~1.5	1~4
RN-414T-MCK	0.5~2.0	0.5~1.5	1~6
RN-420T-MCK	0.5~2.0	0.5~2.0	2~8

16

タイマー炊飯

- 必ず現在の時刻を確認してください。現在時刻が合っていないと、予約した時刻に炊きあがりません。
- タイマー予約は1時間30分後から12時間以内にしてください。
- 2通りのタイマー予約ができます。あらかじめ以下の予約時刻が設定されています。
予約①午前6:00
予約②午後7:00
予約キーを押すごとに「予約①」「予約②」をくり返し表示します。

おかゆ・玄米の場合は、はじめにメニューを合わせてください。

1 予約キーを押す

予約時刻を記憶しているので、毎回セットする必要はありません。

2 時/分キーを押す

「時」を設定中、「分」点減押し続けると早送りできます。

3 炊飯再加熱キーを押す

予約時刻を合わせて7秒以内に炊飯キーを押して、予約完了

タイマー予約完了

「点火時刻」が点滅し、7秒間点火予定の時刻を表示します。

1 一度予約したら

予約時刻を確認してください。

2 炊飯再加熱キーを押す

予約の途中変更・取消しときは

はじめからやり直してください。

タイマー待機中 予約キーを押すと現在時刻を表示します。

点火時刻になると「予約」を表示したまま「白米」の洗米おきと同様に炊飯します。

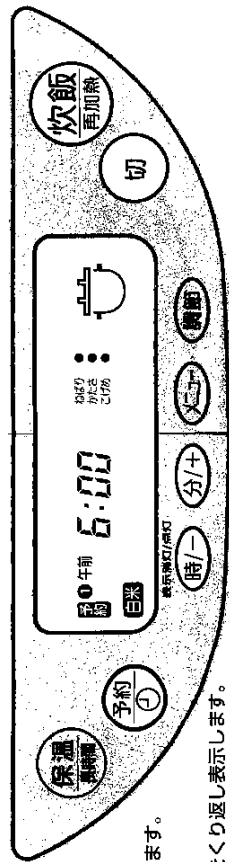

タイマーを使うときのポイント

- タイマーを使う時間をはずれると、予約時刻通りに炊きあがりません。
- 11時間30分未満「ヒビヒビッ」ヒビヒビッ」と鳴りすぐ炊飯しはじめます。
- 12時間以上「ヒビヒビッ」ヒビヒビッ」と鳴り点火時刻を表示し、「点火時刻確認」が点滅後「時刻確認」が点灯します。

予約時間(例) 12時間以内に必要に応じてください。そのまま炊飯キーを押すと12時間後に炊きあがり、あとは保温を行います。

- 炊飯かま取り出すとタイマー予約は取り消しになります。「一度予約したら」の手順に沿って再度予約してください。

- 白米・玄米は自動的に通常保温を行います。おかゆは風味を損うため保温しません。

保温経過時間は、表示しません。

- 白米お湯ぎ
- 炊きこみ (具の変質を防ぐため)

RN-410T-MCK <RR05MLT>
RN-414T-MCK <RR07MLT>
RN-420T-MCK <RR10MLT>

2 6 7
2 6 7
6 6 7
4 6 8
1 1 1
3 3 3
7 8 9
1 3 1 0 1

保温

炊きあがり後は自動的に通常の保温になりません。ただし、炊き込み(おこわ)・おかゆは保温になります。
保温の選択
 ●通常の保温と長時間用の保温を選択できます。
 ●通常の保温は種菜のみで、長時間保温は種菜とガスダブル保温で二オイを抑えます。
 ●保温中のご飯を炊きたてのようにアツアツに温める再加熱機能がついています。

お願い 炊飯かまがうきあがりはいよいよに注意すること、ごはんをほくしたり、よそうときに炊飯かまがうきあがると、保温が切れることがありますのでご注意ください。

通常保温

保温経過時間を表示します。



●おいしく食べるため保温は12時間までにしてください。
 ●長時間の保温などにより、冷めてしまったご飯の再保温はしないでください。二オイや真ばみの原因になります。

■使用後

1 炊飯を押す
 表示が現在時刻にもどります。

2 ガス栓を閉める

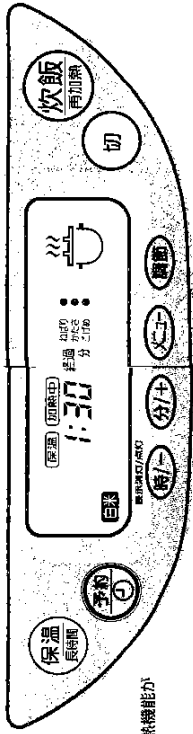

ガス栓は、閉めないでください。

長時間保温

炊きあがり通常の保温開始後、



長時間保温開始から7時間後、11時間後、15時間後に各々、表示している点火時刻になるとガスによる加熱を行います。
 (現在時刻が合っていないと点火時刻も)合いません。

加熱が終わると、保温経過時間を表示します。(30分保温後、長時間保温完了の例)

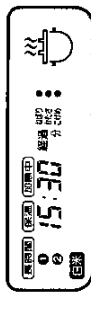

●長時間保温への切り替えが強くになると効果がじゅうぶんにもたれず、おおいしく食べるため加熱後または、食べる前に底からほくすように炊きませ保温は20時間までにしてください。
 ●15時間以上保温すると底のごはんがうっすらこげることがあります。
 ●少量の保温時には、大さじ2～3杯の水を加えるとハサバサになりにくくなります。

再加熱

保温中



5分間の砂時計後点火

加熱中(加熱時間は約8分です)



再加熱終了(「ピッピッ」と終了をお知らせ)



ご飯をよくほくほくしてください。(1回再加熱の例)
 ●くり返し、再加熱すると底のご飯がこげたり、かたくなる場合があります。(水を大さじ1杯程度かまがらから加えることげやかたさは抑えられます。)
 ●冷めたごはんの再加熱はしないでください。二オイや真ばみの原因になります。

取扱説明書

RN-410T-MCK ^ ^ RR05MLT >>
 RN-414T-MCK ^ ^ RR07MLT >>
 RN-420T-MCK ^ ^ RR10MLT >>

2 2 6 7 8 1 1 3 7
 2 2 6 7 4 6 1 1 3 9 8 7
 2 2 6 7 4 6 1 1 3 9 9 8 7

13111

上手に保温しましょう!

このことに注意していただくと、保温が上手になります。

ハサバサ乾燥させないために!

●ご飯は真ん中によせる。

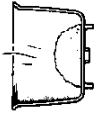

●内ぶた・外ぶたのロックを確実にする。



●お茶碗1～2杯程度の少ないご飯の保温は避ける。

●長時間保温の場合、加熱後は、食べる前に底からほくすように混ぜる。
 ●長時間保温の場合、食べ終わったときに、大さじ2～3杯程度の水をかまのぶちから加える。
 ●直接火の当たる場所(真風機やエアコンなどの風が当たる場所)での保温はしない。

●しゃもじを入れたまま保温しない。

●付属のしゃもじを使用する。

●炊き込みご飯や、汁物は保温しない。

●使用後毎に必ずお手入れをする。

●こまめなお手入れをおいしく保つていただくため、(P28)「お手入れ」を参照してください。

●長時間保温と再加熱を行う際は、保温の判定を行います。3～5カップで大きい・小判度の分岐を行う小で2回、大で4回とで多少ずれます。

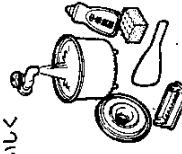

残ったご飯をおいしく!

●食分すラップなどで包み、まとめて冷凍すると1ヶ月は保存できます。
 ●電子レンジで解凍加熱すると、炊きたてのようにおいしく食べられます。

調理タイマー

調理タイマーを使ってホットケーキ、蒸しケーキなどお試しください。

(次ページの調理例を参考に
お試しください。)

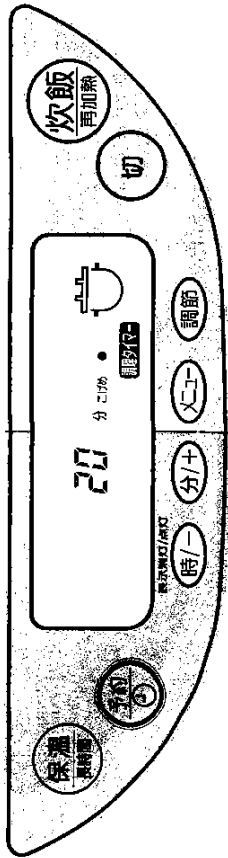

スタートボタンに合わせ

最初は20分の標準タイマーが点灯します。

(最大80分までです)

①時/分/+- キーで時間を調節してください。
※調理の様子を見ながら調節してください。



こげのみ調節
できます。

②時/分/+- キーでこげめを調節してください。

※少し焼き色をつけたいホットケーキなどは「+」側に、焼き色をつけたくない蒸しケーキなどは「0」に合わせるとよいでしょう。



調理を開始します。

炊飯 再加熱 キーが赤色に光ります

③お好み、カレー等調味料の多いものには、調理タイマーを使用しないで下さい。
フッ素樹脂加工の寿命が短くなる場合があります。

ココア風味のホットケーキ

材料

ホットケーキミックス.....180g
ココア.....10g
クレムチーズ.....10g
卵.....2個
牛乳または水.....150ml
ぬり用バター.....適量

作り方

- ①ホットケーキミックスとココアを合わせてふるい、卵、牛乳または水を加えて混ぜます。
- ②クレムチーズを溶かし入れ、表面をさらに混ぜ合わせます。
- ③炊飯がまだ十分に焼けていない場合、ぬり用バターを塗り、再度調理します。
- ④調理終了のブザーが鳴ったら、ホットケーキを取出し、あら熱が取れたらしやむしを添えて、お好みで飾り付けをします。

チーズ風味の蒸しケーキ

材料

クリームチーズ.....200g
無塩バター.....50g
卵.....2コ
砂糖.....50g
A | ベーキングパウダー.....小さじ1/2杯
ラム酒.....小さじ1杯
レーズン.....30g
ぬり用バター.....適量

作り方

- ①卵は卵白と卵黄に分け、卵白はしっかりと泡立て、半量の砂糖を2~3回に分けて加え、さらに泡立てて、メレンゲを作ります。
- ②クリームチーズはあらかじめレンジで溶かし、ラム酒を加えて混ぜ、卵白に練り合わせ、半分くらいは混ぜ方は、①の半量を加えて混ぜます。
- ③残りの卵白を加え、砂糖を加えて混ぜます。
- ④炊飯がまだ十分に焼けていない場合、ぬり用バターを塗り、再度調理します。
- ⑤調理終了のブザーが鳴ったら、炊飯がまだ十分に焼けていない場合、ぬり用バターを塗り、再度調理します。

別売りの蒸し版を使って カスタードプリン

材料

カスタードプリン型4コ分
カスタード生地.....200ml
牛乳.....400g
砂糖.....40g
卵.....2コ
バニラエッセンス.....少々
カラメルソース.....20g
水.....30g
ぬり用バター.....適量

作り方

- ①カラメルソースを作り、砂糖と半量の水を合わせ、火にかけて、茶っ匙に耐えられぬくらい熱を加えて火からあらしめます。
- ②カラメルソースに、残りの水を加えて混ぜ、バニラエッセンスを加えます。
- ③カスタード生地を作り、牛乳、砂糖を加えて混ぜ、ボウルに溶かした砂糖を加えます。
- ④卵を割りほぐし、③を加えて混ぜ、バニラエッセンスを加えて混ぜます。
- ⑤ぬり用バターを塗り、④を加えて混ぜ、プリン型に入れて焼きます。
- ⑥カラメルソースを塗り、プリン型ごと蒸し器に入れて焼きます。
- ⑦プリン型ごと調理タイマーを選び、8分に合わせタイマーを押しします。
- ⑧調理終了のブザーが鳴ったら、プリン型ごと取り出し、あら熱が取れたらしやむしを添えて、お好みで飾り付けをします。

この型にも蒸し版を使ってふかしイブやあんまん、あんまんなどの蒸しものもおいしくできます。
調理時間は大きさによって異なりますので、味や色を参考に調節してください。

取扱説明書

RN-410T-MCK < RRR05MLT >
RN-414T-MCK < RRR07MLT >
RN-420T-MCK < RRR10MLT >

2 2 2 2 2 2 2 2 2 2
6 6 6 6 6 6 6 6 6 6
7 7 7 7 7 7 7 7 7 7
8 8 8 8 8 8 8 8 8 8
9 9 9 9 9 9 9 9 9 9
1 1 1 1 1 1 1 1 1 1
3 3 3 3 3 3 3 3 3 3
1 1 1 1 1 1 1 1 1 1
2 2 2 2 2 2 2 2 2 2

使いかた

お手入れ

お願い ますず確かめてください。 ①刃先を痛める ②電源プラグを抜く ③本体が冷えている

警告

修理技術者以外の方は、絶対に分解したり、修理・改造は行わないでください。火災・ガス漏れの恐れや異常動作してけがをすることがあります。

使用後は炊飯かま・内ぶた・つゆ受け・蒸気口を取り外し洗う。

内ぶた
フロートの下にはおねほが張りやすいので取り外して洗いましよ。

断面図
蒸気口
内ぶた取付パッキン
フロート
内ぶた
内ぶた取付パッキン
内ぶた

蒸気口
●はずし方
両手を内側につまみながら、→の方向へ押し込んではずす。

●つけ方
↓の方向へ力をつけて蓋がすまるとはまるまで差し込む。

フロートの取りつけ方
●フロートは内ぶたからはずして洗えます。
●フロートは内ぶたから内ぶたに取付パッキンの溝部を入れてから、フロートを取りつけてください。

後部
●内ぶたパッキンは内ぶたからはずして洗えます。

つゆ受け
●つゆ受けは内ぶたにつゆがこぼれやすいため、本体ごと洗います。つゆ受け、本体ともいっしょに清潔にしましよ。

フツ素樹脂加工を長時間させるには
●研摩効果の高い洗剤や金属たわし、ナイロンたわしで洗わない。
●食器やお箸を入れない。

●炊き込みごはんなど調味料を蒸った後は保温せず早めに洗う。

取扱説明書

R/NZ-410T-MCK < R/R05MLT >
R/NZ-414T-MCK < R/R07MLT >
R/NZ-420T-MCK < R/R10MLT >

2 2 2 2 2
6 6 6 6 6
7 7 7 7 7
8 8 8 8 8
1 1 1 1 1
3 3 3 3 3
7 7 7 7 7
8 8 8 8 8
9 9 9 9 9

13131

外ぶたの内側、つゆ受けは毎回、よく絞った布でふく。

感熱部はいつもきれいにしておく
ごはん粒などの汚れが付着していると正常に炊飯できません。汚れがこびりついて取れないときは目の細かいサンダーバー(400番程度)で傷がつかない程度にごすり取ってください。

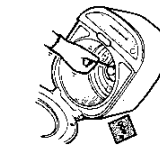

外側の汚れのひどい時
つめた台所用中性洗剤を薄めたお湯で汚れを落とす。洗剤が残らないよう十分水ぶきした後、からぶきしてください。洗剤が残ると変色や、割れの原因になります。

蓋の中央部が汚れているとうまく炊けないことがあります。



クリーニング方法

炊き込みご飯や長時間保温のあとなど、においが気になるときはクリーニングしてください。

手順

- 炊飯かまに計量カップ1杯の水を入れ、外ぶたを離れに閉める。
- 調理タイマーで30分加熱する。
- 消火後、炊飯かま、内ぶたを取り外し、パッキン・フロートも取り外して水洗いする。(消火直後は高温のため、取扱いに注意)していただく。

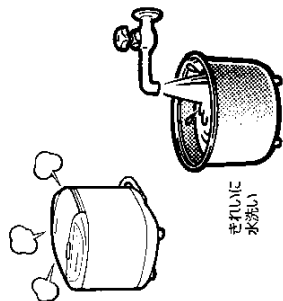







きれいに水洗い

こんな表示がでたときは





故障表示と処置方法

機器および使用方法に不具合があった場合は、自動的に炊飯・保温を停止し、時刻表示部分に下記のような2けたの数字が点滅します。

故障表示	原因	処置方法
 が点滅	●炊飯中に約7分以上の停電があったとき。	下記「停電したら」の炊飯中7分以上の停電のときの取組参照。
 が点滅	●保温中に停電があり、ご飯が冷えてしまったとき。	(10) キーを押し、「切」にしてください。冷えたご飯の再保温は厚み3・ニオイ・パサツきの原因になります。電子レンジなどで温めなおしてください。
 が点滅	●50分以上バーナーが燃焼したとき。	(10) キーを押し、「切」にしてください。
 が点滅	●ガス栓の開け忘れなどで正常に点火しなかったとき。	(10) キーを押し、一度「切」にし、ガス栓を確認してください。
 が点滅	●炊飯中にガスミスや異常消火したとき。	炊きあがりを確認し、再炊飯してください。いい(おいしい)炊け合い場合があります。
 が点滅	●本体に火をかけたとき、蓋センサーが燃焼したとき。	(10) キーを押し、蓋センサーが冷えから再操作してください。

再び同じ状態になるときは、「故障かな?」と思ったときは「参照の上、アフターサービスをお申し込みください。」

■停電したら
(途中で電源プラグを抜いたり、ブレーカーが電いたときも同じです。)
●停電中、表示はすべて消えています。

炊飯中	約7分以内の停電のとき	約7分以上の停電のとき
自動的に保温し、そのまま炊飯を続けます。	炊飯を停止し、  を表示します。停止した場合は、(10) キーを押してから、(10) キーを2回押しして(洗米おき)、再炊飯することができますが、おいしく炊けない場合があります。	炊飯を停止し、  を表示します。停電が長い場合は、(10) キーを押して(洗米おき)、再炊飯してください。
自動的に保温し、そのまま保温を続けます。	そのまま保温を続けず、(ただし、停電中にご飯が冷え、そのまま保温を停止し、  を表示します。)	そのまま保温を続けず、(ただし、停電中にご飯が冷え、そのまま保温を停止し、  を表示します。)
予約時刻通り炊きあがります。ただし、炊飯開始時刻まで電源が切れた場合は、炊きあがりが遅れたり、停止し、  を表示することがあります。停止した場合は、(10) キーを押してから、(10) キーを2回押しして(洗米おき)、再操作してください。		

故障かな? と思ったら

故障・異常の見分け方と処置方法

ご使用中に心当たりと違う状態になったときや、不具合が生じたときは、そのままお使いにならないで、直ちに使用を中止してゆつとゆつと原因をお探しいします。

警告

使用中に異常な状態を察したときはすぐに使用を中止する。
①あわてず、ガス栓を閉める。 ②電源プラグを抜き、

現象	原因	対処方法
表示がでない	●電源プラグがコンセントに差し込まれていないか、→電源プラグをコンセントに差し込む。 ●炊飯がまだ入っていないか、→炊飯が完了するまで待つ。	
予約時間に炊きあがらない	●ガス栓が閉まっているか、 →ガス栓の開け忘れ、火が不足で炊飯時間が長くなり、やわらかめの炊きあがりになりますので、必ず全開にする。 ●現在時刻や予約時刻は、まちがっていませんか。 →時刻は正しく設定する。(P.9参照)	
炊飯のとき	●予約セット時アラームが鳴りすぎるか →アラームのボリュームを下げてください。 ●1時間30分未満の予約をしていませんか。 →炊飯は、約26~45分かかります。長く炊き始めます。 ●12時間以上の予約をしていませんか。 →12時間以上の予約をした場合は、12時間後には炊きあがり、保温します。	
炊飯中	●お米の量、水加減はまちがっていませんか。 →計量カップでお米の量を確かめる。水加減は水平な場所、両側の目盛りで合わせてください。お好み、玄米は専用蒸気口(付属)をお使いください。 ●炊飯が手・内釜に、フロート・パッキンなどは、付け忘れや、変形していませんか。 →正しく取り付け。変形した部品は交換する。(有償) ●洗米後、ザルなどで水切りなどしていませんか。 →洗米後は必ず水にひたし、吸水させてください。 ●洗い時間中は通正ですか。(洗米おきのお米を炊く場合) →白米：春～夏 30分以上 秋～冬 60分以上 →胚芽米など：春～夏 60分以上 秋～冬 90分以上 ●炊飯が手・内釜に、フロート・パッキンなどは、付け忘れや、変形していませんか。 →正しく取り付け。変形した部品は交換する。(有償)蒸気もれが多いと炊きあがりません。	
炊きあがり	●炊きあがりから炊飯がべたつく →炊きあがりから炊飯がべたつく ●炊きあがりから炊飯がべたつく →炊きあがりから炊飯がべたつく ●炊きあがりから炊飯がべたつく →炊きあがりから炊飯がべたつく ●炊きあがりから炊飯がべたつく →炊きあがりから炊飯がべたつく	
乾燥・パハリ	●乾燥が強い →乾燥が強い ●乾燥が強い →乾燥が強い ●乾燥が強い →乾燥が強い ●乾燥が強い →乾燥が強い ●乾燥が強い →乾燥が強い ●乾燥が強い →乾燥が強い	
保温中	●保温が強い →保温が強い ●保温が強い →保温が強い ●保温が強い →保温が強い ●保温が強い →保温が強い ●保温が強い →保温が強い ●保温が強い →保温が強い	

以上のことをお調べの上、なお異常のあるときは、お買い上げの店舗、またはお近くの販売店までご連絡ください。

取扱説明書

RN-410T-MCK	△RR05MLT▽	2	6	7	8	1	3	7
RN-414T-MCK	△RR07MLT▽	2	6	7	8	1	3	7
RN-420T-MCK	△RR10MLT▽	2	6	7	8	1	3	7
							13	14

仕様

品名	電子ジャー付ガス炊飯器	
	RN-410T-MCK	RN-420T-MCK
炊飯量	0.18~1.0(1~5.6)	0.36~1.98(2~11)
お急ぎ炊(カップ)	0.18~1.4(1~7.8)	0.36~1.98(2~11)
炊き込み(カップ)	0.18~1.08(1~6)	0.36~1.44(2~8)
おこわ(カップ)	2~4	3~7
全がゆ(カップ)	0.5~2.0	0.5~2.0
7分がゆ(カップ)	0.5~1.5	0.5~2.0
玄米(カップ)	1~4	2~8
高さ(mm)	288	307
幅(mm)	266	296
奥行(mm)	361	381
質量(kg)	8.0	9.3
力源	ガスコード(小口急速継手)	
電圧	AC100V 50/60Hz	
消費電力	14W	14W
保温時間(定格)	210W	233W
点火方式	連続スパーク点火	
電源コードの長さ	1.4m	
ガス種	RR-05MLT	RR-10MLT
13A kW(kcal/h)	2.15(1850)	2.15(1850)
12A kW(kcal/h)	2.00(1720)	2.00(1720)
付属品	計量カップ・しゃもじ・蒸気口(おかゆ・玄米用)・取扱説明書(保証書付) ごはねメニュー	

* 仕様は改良のため予告なく変更することがあります。

■外形寸法 (単位: mm)

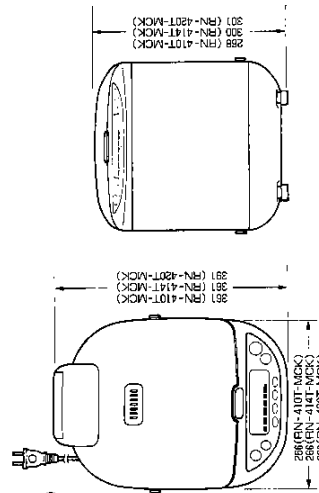

取扱説明書

RN-410T-MCK <RR05MLT>
 RN-414T-MCK <RR07MLT>
 RN-420T-MCK <RR10MLT>

226778
 226777
 226774
 226771
 13151

長時間使わない場合

各部の汚れを取除き、十分に乾燥してからほこりなどの異物が入らないようにニールに包み、お求めになったときの箱に入れ密気やほこりの少ないところへ保管してください。
 特にガス通路部分(ガス接続口など)には、ほこりが入ってガス通路をつまらせないようキャップをガス接続口にはめてください。

アフターサービスについて

依頼される前にもう一度ご確認ください

28ページの「故障・異常の見分け方と処置方法」の項を見てもう一度ご確認ください。
 それでもお持ちし不明は、ご自分で修理なさらないで、必ずガス検を閉じ、電源プラグを抜いてからお問い合わせの販売店、またはより東京ガスにご連絡ください。

お申しつけの際は、次のことをご知らせください

1. お客様名、住所、電話番号、通順
2. 品名……RN-410T-MCK 機器コード 2678137
 RN-414T-MCK 機器コード 2676138
 RN-420T-MCK 機器コード 2674139
3. 対象(できるだけ詳しく)
4. 訪問ご希望日

転居される場合

●ガスには都市ガス数種類およびLPガスの区分があります。

△警告

ガスの種類が異なる地域へ転居される場合は、調整・改造の必要があります。転居先のガスの種類を確認のうえ、お問い合わせの販売店、またはより東京ガスにご確認ください。

●転居にもなろう調整や改造に要する費用は、保証期間内でも有料となります。

保証について

●取扱説明書の29ページが保証書になっています。

●必ず「販売店名、お買い上げ日」などの記入をお確かめになり保証書内容をよくお読みください。大切に保存してください。

●無料修理開始経過後の故障修理については、故障修理によって機能が維持できる場合、有料で修理いたします。

補修用性能部品の最低保有期間について

●この機器の補修用性能部品の最低保有期間は、当該製品の製造打切後6年です。

この期間は通産産業者の指針によるものです。

取扱説明書

RN-410T-MCK <RR05MLT>
 RN-414T-MCK <RR07MLT>
 RN-420T-MCK <RR10MLT>

2 6 7 8 1 3 7
 2 6 7 6 1 3 8
 2 6 7 4 1 3 9

13161

30

保証書

型式名
 RR-05MLT
 RR-07MLT
 RR-10MLT
 RN-410T-MCK
 RN-414T-MCK
 RN-420T-MCK
 電子ジャー付ガス炊飯器

上記機器をお買い求めいただきました。この保証書は東京ガスの供給区域内において都市ガス用としてご利用になる場合本書記載内容で無料修理をお約束するものです。

記

- 1 保証期間は上記記名の機器をお買い上げの日から1年間とし、修理本体を対象とします。付属品は対象外です。
- 2 保証期間中の故障は、修理料は無料です。
- 3 修理料はお客様のご負担となります。
- 4 保証期間中に修理料がかかる場合は、修理料はお客様のご負担となります。
- 5 保証期間中に修理料がかかる場合は、修理料はお客様のご負担となります。
- 6 保証期間中に修理料がかかる場合は、修理料はお客様のご負担となります。
- 7 保証期間中に修理料がかかる場合は、修理料はお客様のご負担となります。
- 8 保証期間中に修理料がかかる場合は、修理料はお客様のご負担となります。
- 9 保証期間中に修理料がかかる場合は、修理料はお客様のご負担となります。
- 10 保証期間中に修理料がかかる場合は、修理料はお客様のご負担となります。



保証責任者 **東京ガス株式会社**
 〒105-0022 東京都港区海岸1丁目5番20号
 電話 代表 03(3433)7111



保証責任者 **リンナイ株式会社**
 〒464-0802 名古屋市中川区稲垣町2番26号
 電話 代表 052(361)8211

年月日	修理内容	サービス員

お買い上げおよび販売店名 _____
 お買い上げ日 平成 ____年 ____月 ____日
 販売店名 _____
 住所 _____
 電話番号 _____

取
扱
者
名

お客様へ

- 1 この保証書をお受取りになる前に販売年月日、販売店名、販売店が記入してあることを確認してください。
- 2 保証期間は発行日より起算していただきます。
- 3 この保証書によってお客様の故障上の権利を制限するものではありません。

29